



MINILADER FT-0410

AUFS BESTE KOMPRIMIERT!



Der FT-0410 ist der Kleinste unter den FTECH-Maschinen, aber trotzdem riesenstark. Das knirpsige Kraftpaket brilliert durch seine Größe auf engstem Raum und bleibt auch bei schmalen Straßen flexibel und gut manövrierfähig. Optimal geeignet für Transport-, Abtrag- oder Abbrucharbeiten bei kleinen Erd-, Bau- und Hubprojekten. Besonders gerne wird er auch als Unterstützung im Garten- und Landschaftsbau für Instandhaltung oder Umgestaltung, zum Abtragen von Grasnarben oder in Hinterhofgärten eingesetzt. Durch sein geringes Eigengewicht wirkt geringerer Druck auf den Boden ein, so schont der FT-0410 den Untergrund und ist dadurch sicherer bei Arbeiten auf instabilen Böden. Seine hohe Anpassungsfähigkeit ermöglicht die Verwendung verschiedensten Zubehörs und zeichnet ihn so als Multitalent aus.

Ein Minilader ist durch seine Ausmaße und Betriebskosten sehr budgetfreundlich und dadurch auch für private Anwendungen interessant.

Vorteile im Überblick:



Kleinster Lader im F Tech Sortiment

Auch in räumlich eingegengten Verhältnissen manövrieren Sie den FT-0410 problemlos.



Jetzt neu mit Schnellgang

Spart Treibstoff und verringert Abnutzung.



4x4 hydrostatischer Allrad-Antrieb

Der Allradantrieb via Kardanwelle auf Achsaggregat bietet hohe Steigfähigkeit und maximale Kraftübertragung.



Top Qualität made in Europa

Designed und hergestellt in Europa.



Am Stand drehbar mittels Panzerlenkung

Damit Sie auch in den engsten Umgebungen arbeiten können.



Auch mit Raupenantrieb verfügbar

Für noch mehr Flexibilität gibt es den Minilader auch mit Raupenantrieb.



Klein, wendig, geländegängig für Landwirtschaft und Gartenbau etc. verwendbar

TECHNISCHE DATEN

2060 mm

F TECH

Das Tiroler Unternehmen F TECH setzt auf leistungsfähige Technik, perfekte Bedienbarkeit und moderne, effiziente Motorentechnologie. Der Verzicht auf unnötigen Schnick-Schnack spart Kosten bei der Herstellung. Dies rechtfertigt die günstigen Anschaffungskosten und in weiterer Folge die Ersparnis im Betrieb und auch beim jährlichen Service. Jedoch macht sich das nur in Ihrer Geldbörse bemerkbar, denn die Maschinen werden nach höchsten Qualitätsstandards und mit modernster Technologie produziert.

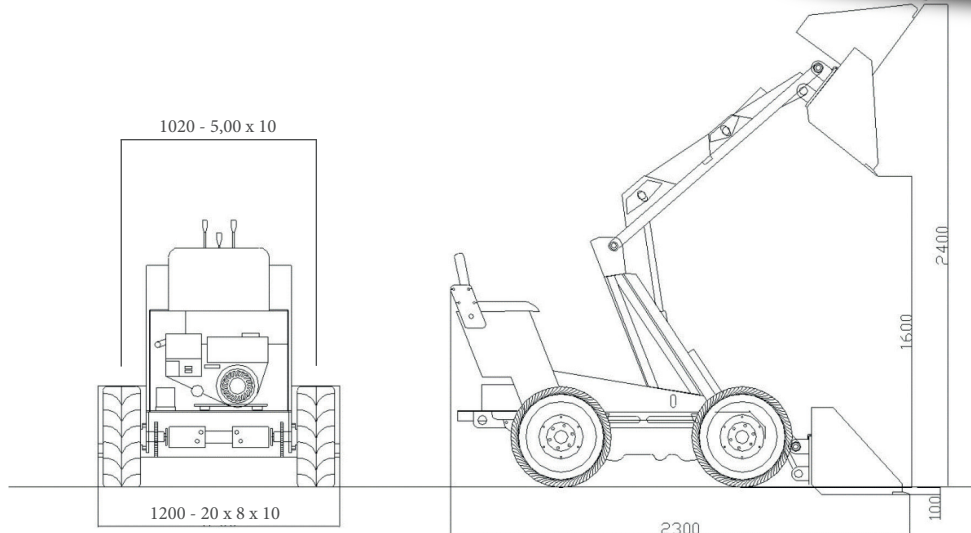

Antriebssystem		
Spezifikationen	Gesamtgewicht	620 kg
	L x B x H	230 cm / 1020 cm / 120 cm
	Schaufelvolumen	0.3 m ³
	Hubkraft mit Palettengabel	400 kg / 500 kg
	Schütthöhe	160 cm
	Hydraulik Ölfluss	30 l max
	Max. Schüttkapazität hoch/runter	250 kg / 400 kg
Motor	Hydraulischer 4x4 Allrad-Antrieb	
	Modell	Loncin
	Leistung	13 PS optional 17 PS
	Treibstoff	Benzin
	Geräuschpegel	96 dB Lwa
	Geschwindigkeit	0-9 km/h
Lenksystem	Max. Einschlag	360°
	Min. Wendekreis	2300 mm
Bereifung	Standard Reifen	5,00 x 10 / optional 20 x 8 x 10 TRACTOR

Jetzt kaufen!



www.ftech.at/ft-0410

www.ftech.at

Auf unserer Website finden Sie viele nützliche Informationen und jede Menge Zubehör- und Ersatzteile für Ihren F TECH.

Konfigurieren und bestellen Sie Ihren auf Ihre Bedürfnisse abgestimmten F TECH, gleich direkt auf unserer Website unter www.ftech.at/ft-0410
Informieren Sie sich auch über Servicepakete, Probefahrten, Nutzfahrzeugverleih und Reparaturservice.

Viel Maschine für wenig Geld!