

DETAILS

Der FT-908K verfügt über eine Reihe nützlicher Features.



Joystick-Steuerung und elektronische Gangschaltung



Komfort-Sitz mit beheizter Kabine



Kabine mit perfekter Rund-um-Sicht



Hydraulische Knicklenkung & Pendelachse hinten für mehr Flexibilität und Bodenhaftung.



Schnellwechsler für schnelles Tauschen der Anbauwerkzeuge

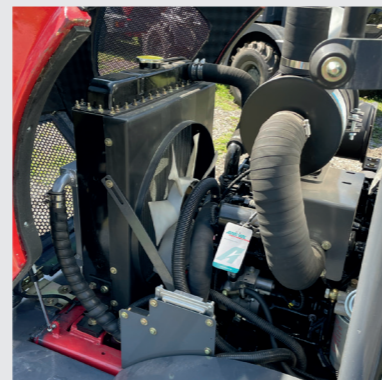

Umweltfreundlicher, emissionsarmer Dieselmotor



Inklusive 0,5 m³ große Erdschaufel mit abnehmbaren Zähnen



Zugmaul für leichten Transport von Anhängern und vielem mehr.



Agrar 315/50 - 16 Breitreifen

Stand Oktober 2023 • Irrtümer und Änderungen sind vorbehalten

www.kirchnerundkirchner.at

HOFLADER STAGE^V

HOFLADER FT-908K KLEIN IM FORMAT - GROSS IN DER WIRKUNG

Der FT-908K - Ihr starker Partner für nahezu jedes Terrain. Der kleinste Hoflader aus dem Produktsortiment von FTECH leistet perfekte Dienste auf begrenztem Raum wie z.B. in den heimischen Wäldern, Berg- und Forststraßen oder in steinigem Bachbetten. Mit großer, übersichtlicher und vollverglaster Kabine haben sie alles im Blick, und mit einer Hubkraft von bis zu 1 Tonne und seinem geringen Eigengewicht von 2,1 Tonnen ist er für alle Anforderungen gewappnet und beweist seine Vielseitigkeit: egal ob Transport, Erd- und Bodenarbeiten, Planieren oder Schwergutheben. Der FT-908K ist ein durchdachtes und perfekt konstruiertes Werkzeug und mit modernster energieeffizienter Stage-V-Motorisierung überzeugt das kleine, wendige und sparsame Kraftpaket nicht nur preislich, sondern schont auch zudem die Umwelt.



Vorteile im Überblick:



Hydraulikölkühler

Kehrmaschinenarbeiten können ohne Problem dank des Hydraulikölkühlers nachgegangen werden.



B-Führerschein tauglich

Der Hoflader kann mit einem B-Führerschein verwendet werden, was ihn besonders einsteigerfreundlich macht.



Hydraulischer Schnellwechsler

Direkt aus der Kabine kann der Schnellwechsler in kürzester Zeit per Knopfdruck entriegelt werden.



Neueste Abgasklasse mit Stage V

Schonen Sie die Umwelt mit den fortschrittlichen und energieeffizienten Stage-V-Motoren.

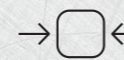

Kompakt und leicht transportierbar

Der FT-908K ist perfekt für enge Verhältnisse und kann leicht in einem PKW-Anhänger transportiert werden.



Große übersichtliche, vollverglaste Kabine mit Heizung

Komfortables Arbeiten mit bester Rund-um-Sicht.



Hydraulische Knicklenkung

Das ausgeklügelte Knickpendelgelenk sorgt für optimale Bodenhaftung auch im extrem unwegsamem Gelände.



Inklusive Erdschaufel

Der Hoflader kommt standardmäßig mit einer 0,5 m³ großen Erdschaufel mit abnehmbaren Zähnen.

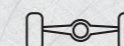

Hintere Pendelachse

Dank der Pendelachse ist unebenes Terrain kein Problem für den FT-908K und überwindet dieses mit Leichtigkeit.



4x4 hydrostatischer Allrad-Antrieb

Auch im tiefsten Winter können Sie Ihre Arbeit ohne Probleme nachgehen.

Jetzt kaufen!



www.ftech.at/ft-908k

www.ftech.at

Auf unserer Website finden Sie viele nützliche Informationen und jede Menge Zubehör- und Ersatzteile für Ihren F TECH.

Konfigurieren und bestellen Sie Ihren auf Ihre Bedürfnisse abgestimmten F TECH, gleich direkt auf unserer Website unter www.ftech.at/ft-908k
Informieren Sie sich auch über Servicepakete, Probefahrten, Nutzfahrzeugverleih und Reparaturservice.

Viel Maschine für wenig Geld!

TECHNISCHE DATEN

F TECH

Das Tiroler Unternehmen F TECH setzt auf leistungsfähige Technik, perfekte Bedienbarkeit und moderne, effiziente Motorentechnologie. Der Verzicht auf unnötigen Schnick-Schnack spart Kosten bei der Herstellung. Dies rechtfertigt die günstigen Anschaffungskosten und in weiterer Folge die Ersparnis im Betrieb und auch beim jährlichen Service. Jedoch macht sich das nur in Ihrer Geldbörse bemerkbar, denn die Maschinen werden nach höchsten Qualitätsstandards und mit modernster Technologie produziert.



Modell	FT - 908K	
Leistung	Eigengewicht	2100 kg
	L x B x H	4300 mm x 1680 mm x 2589 mm
	Schaufelvolumen	0.3 - 0.5 m ³
	Ladungsgewicht	800 kg
	max. Schütthöhe	2141 mm
	min. Drehradius	4751 mm
	Radstand	1875 mm
	Spurbreite	1245 mm
	max. Ausbrechkraft	32 Kn
Motor	Dieselmotor STAGE V	
	Modell	Changchai
	Leistung	18.4 KW
	Geschwindigkeit	0 - 20 km/h
Lenksystem	Modell	Knickgelenkte hydraulische Lenkung
	Max. Einschlag	28° ±1
Bereifung	Standard Reifen	31 x 15.50 - 15



Bild I

A	B	C	D	E	F	H	J	K	L	M	N	X	Y	Z
4300 mm	3553 mm	913 mm	1875 mm	783 mm	2589 mm	1461 mm	3291 mm	2630 mm	2571 mm	2141 mm	1152 mm	53,4°	36,16°	52,12°

Bild II

P	Q	S
1594 mm	1245 mm	241 mm

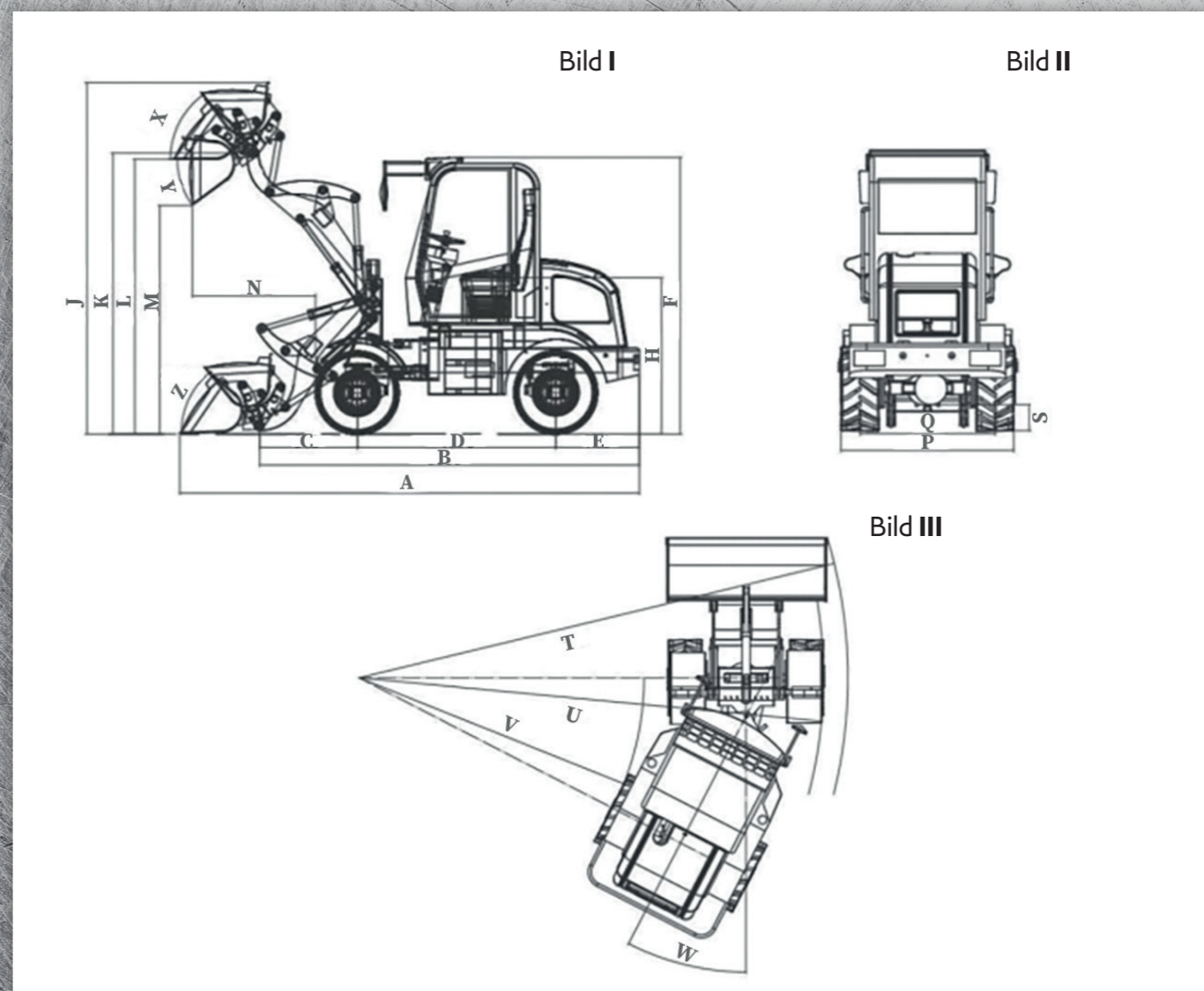
Bild III

T	U	V	W
5000 mm	4751 mm	2915 mm	27,26°

STAGE V

Umweltschonend und gleichzeitig energieeffizient

Mit Stage 5 (STAGE V) bezeichnet man Motoren mit der neuesten Abgas-Klasse, bei Off-Road Maschinen in Europa. Diese Motoren stoßen deutlich weniger schädliche Emissionen aus.

